



CSŐRE SZERELHETŐ TERMOSZTÁT

AT

MŰKÖDÉS

Egyfokozatú hőmérséklet-szabályzó a fűtési, hűtési és légkondicionáló rendszerek fémcsöveiben lévő folyadékokhoz. Az állítógomb modelltől függően az előlapon v. az előlep alá rejtve található, az érzékelő és a felfogató kapocs közvetlenül a csőre rögzül.

ALKALMAZÁS

Jól alkalmazhatók háztartási és ipari területek, kereskedelmi épületek, sport létesítmények, raktárak, garázsok, gépterem, gyárak, üvegházi és mezőgazdasági létesítmények fűtési, hűtési és légkondicionáló rendszereiben.

TÍPUS	TARTOMÁNY °C	HISZTERÉZIS K	MAX. ÉRZÉKELŐ HŐM. °C
AT-2090	+20...+90	8±3	85
AT-2090U	+20...+90	8±3	85

U rejtett (fedél alatt) állítógomb

MŰSZAKI JELLEMZŐK

Érzékelő elem: folyadéktöltetű réz érzékelőelem csőhöz
Érintkezők: pormentes mikrokapcsoló egypólusú váltó kontaktussal (fűt/hűt)
Kapcsolási teljesítmény: 16(2,5) A, 250 Vac / 2,5 A, 250 Vac
Különbségek: fix (lásd a táblázatot)
Működés: -15...+85 °C
10...90% r.h. (nem kondenzált)
Tárolás: -15...+60 °C
< 95% rel.páratart.
Burkolat: horganyzott acéllemez,
nem zárt ABS fedél
Védettség: IP30), I.osztály
Méret: 38 x 55 x 112 mm
Súly: 150 g

ELEKTROMOS BEKÖTÉS

Fűtés
Kösse be a C és az 1. sorkapcsokat (1.ábra).
A hőm.emelkedésére a kontaktus nyit.

Hűtés
Kösse be a C és a 2. sorkapcsokat (1.ábra).
A hőm.csökkenésére a kontaktus nyit.
A megfelelő szabad kontaktus egyidejűleg zár. (jelkontaktus).

MÉRETEK (mm)

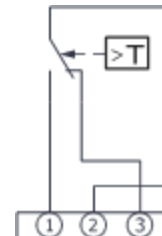
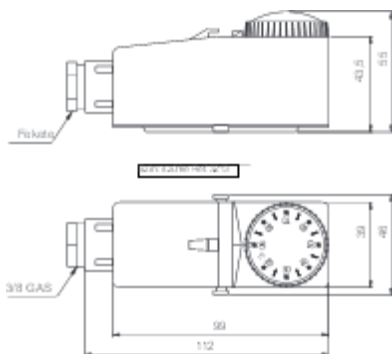

1.ábra